

MOBIL 1-Søyler

Ultra-lav | Mobil | Varenr. TW 125 M

Produktbeskrivelse

Mobile, Ultra-lav 1-Søyler mobil løftebukk

NYHET: Ultra-lav ramme. Med kun 85 mm og en svinghøyde på 90 mm er den markedets TOP-Modell blant flyttbare 1-søylere. Ekstremt fleksibel med mange anvendelsesmuligheter. Optimal for trange garasjer. Plassbesparende. Trilles bort som en jekketralle. Kan benyttes på varierende underlag

Egenskaper

- 1A Produksjon med CE-Sertifikat
- ISO 9001 Produsert
- Hydraulisk sylinder for kraftige løft
- Justerbare løftesko
- Teleskop bærearmer - Justerbare
- Mekaniske sikkerhetsraster/låser
- Manuell deaktivering av mekanisk sikkerhetlås
- Høyverdige bærebjelker I spesialvalset profil
- Alumotor med 24 V Styrestrøm
- Søylegarding (For beskyttelse av sylinder)

Leveringsomfang

- Liggende på pall
- Norsk Driftsmanual
- Samsvarserklæring
- [Online monteringsvideo](#) [Online Produktvideo](#)

230 V

Manuell

2500 kg



Tireline as

Årenga 10 – 1340 SKUI

www.tireline.no

teknisk@tireline.no

Markedledende løftebukker



YouTube



D

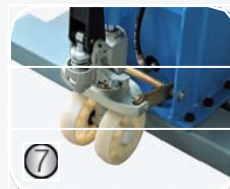
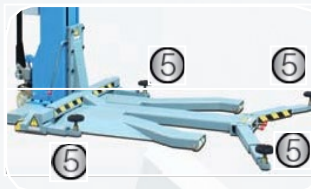

- (1) Sikkerhetslås (2) Styringsenhet (3) Alu motor (4) Tillerarm for transport (5) 2 – Høyde justerbare løftesko (6) Kun 90 mm monteringshøyde (7) Mobil hydraulisk jekk (8) Teleskop-justerbare bærearmer (9) Styringsenhet / Alumotor

Byggemål og tekniske data

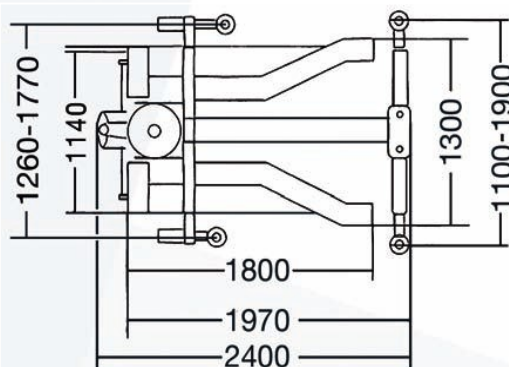
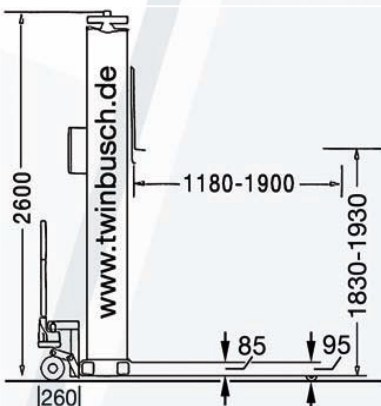

Løftekapasitet	2500 kg
Løftehøyde max	18 30- 1930 mm
Monteringshøyde	90mm
Heve/Senk hast.	35/30 sek.
VAC Tilslutning	230 V
Motor	2,2 kW
Spenning	16 A (C / Treg)
Egenvekt (ca.)	720 kg